



FZD 5015 E

Zahradní štěpkovač

NÁVOD K OBSLUZE

Vážená zákaznice, vážený zákazníku,

děkujeme mnohokrát za projevenou důvěru!

Před prvním uvedením přístroje do provozu si bezpodmínečně přečtete tento návod na obsluhu! Naleznete v něm všechny pokyny pro bezpečné používání a dlouhou životnost přístroje. Bezpodmínečně dodržujte všechny bezpečnostní pokyny, uvedené v tomto návodu!

OBSAH

1. VŠEOBECNÉ BEZPEČNOSTNÍ PŘEDPISY	20
Důležitá bezpečnostní upozornění	20
Obal	20
Návod k použití	20
2. SYMBOLY	21
3. DŘÍVE NEŽ ZAČNETE	22
Použití přiměřené určení	22
4. PRO VAŠI BEZPEČNOST	22
Všeobecné bezpečnostní pokyny	22
Elektrická bezpečnost	23
Údržba	23
Upozornění specifická pro přístroj	23
5. POPIS STROJE	25
Popis stroje (viz Obr. 1)	25
6. SESTAVENÍ ŠTĚPKOVAČE	26
7. OBSLUHA ŠTĚPKOVAČE	28
Zapnutí a vypnutí štěpkovače (Obr. 5)	28
Přepínač vpřed / zpětný chod (Obr. 5, bod 3)	28
Ochrana proti přetížení	28
Záchytná nádoba	29
Kryt řezného válce (Obr. 1, bod 11)	29
8. NASTAVENÍ A PRÁCE SE ŠTĚPKOVAČEM	30
Nastavení vzdálenosti protinože	30
Před zapnutím	30
Materiál, který může štěpkovač zpracovávat	30
Štěpkovač NESMÍ zpracovávat následující typy materiálů:	30
9. PROVOZ	31
10. ÚDRŽBA	31
11. ŘEŠENÍ PROBLÉMŮ	32
12. TECHNICKÉ ÚDAJE	33
13. LIKVIDACE	33
14. PROHLÁŠENÍ O SHODĚ	34

1. VŠEOBECNÉ BEZPEČNOSTNÍ PŘEDPISY

Důležitá bezpečnostní upozornění

- ✿ Výrobek pečlivě vybalte a dejte pozor, abyste nevyhodili žádnou část obalového materiálu dříve, než najdete všechny součásti výrobku.
- ✿ Výrobek uchovávejte na suchém místě mimo dosah dětí.
- ✿ Čtěte všechna upozornění a pokyny. Zanedbání při dodržování varovných upozornění a pokynů mohou mít za následek úraz elektrickým proudem, požár a/nebo těžká poranění.

Obal

Výrobek je umístěn v obalu bránícím poškozením při transportu. Tento obal je surovinou a lze jej proto odevzdat k recyklaci.

Návod k použití

Než začnete se strojem pracovat, přečtěte si následující bezpečnostní předpisy a pokyny k používání. Seznamte se s obslužnými prvky a správným používáním zařízení. Návod pečlivě uschovejte pro případ pozdější potřeby. Minimálně po dobu záruky doporučujeme uschovat originální obal včetně vnitřního balicího materiálu, pokladní doklad a záruční list. V případě přepravy zabalte stroj zpět do originální krabice od výrobce, zajistíte si tak maximální ochranu výrobku při případném transportu (např. stěhování nebo odeslání do servisního místa).

 **POZNÁMKA:** Předáváte-li stroj dalším osobám, předejte jej společně s návodem. Dodržování přiloženého návodu k obsluze je předpokladem řádného používání stroje. Návod k obsluze obsahuje rovněž pokyny pro obsluhu, údržbu a opravy.

Výrobce nepřebírá odpovědnost za nehody nebo škody vzniklé následkem nedodržování tohoto návodu.

2. SYMBOLY



Před uvedením do provozu dbejte bezpečnostních pokynů.



Před uvedením do provozu si přečtěte návod k použití a řiďte se jím.



Nebezpečí úřiznutí.



Nesahejte do trychtýře.



Nebezpečí způsobené odmrštěnými předměty.



Dodržujte bezpečnou vzdálenost od kolem stojících osob.



Pokud je kabel poškozený nebo přerušený, okamžitě odpojte zástrčku ze sítě.



Hlasitost přístroje.



POZOR: Nepoužívejte štěpkovač za vlhkého či deštivého počasí a chraňte jej před vlhkem.



Vyčkejte na zastavení všech součástí štěpkovače.

Osobní ochranné pracovní pomůcky



Při práci s přístrojem používejte ochranu sluchu a ochranné brýle.



Při práci s přístrojem používejte pevnou obuv.



Při práci s přístrojem používejte ochranné rukavice.



Při práci s přístrojem noste těsně přiléhající pracovní oděv.

Elektrická bezpečnost

- ☛ Přístroj se smí připojit pouze na zásuvku s řádně instalovaným ochranným kontaktem.
- ☛ Zajištění přístroje se musí provést pomocí proudového chrániče (spínač FI) s dimenzovaným chybným proudem nepřesahujícím 30 mA.
- ☛ Před připojením přístroje se musí zabezpečit, aby síťová přípojka odpovídala hodnotám pro připojení přístroje.
- ☛ Přístroj se smí používat pouze v rámci uvedených limitů napětí, výkonu a otáček (viz typový štítek).
- ☛ Nedotýkejte se síťové zástrčky mokryma rukama! Síťovou zástrčku vytahuje vždy za konektor, ne za kabel.
- ☛ Síťový kabel nepřehýbat, nepřiskřípnout, netahat nebo nepřejíždět, chránit před ostrými hranami, olejem a horkem.
- ☛ Přístroj nezdvíhejte za kabel a kabel nepoužívejte na žádné jiné účely.
- ☛ Před každým použitím zkontrolujte zástrčku a kabel.
- ☛ Při poškození síťového kabelu okamžitě vytáhněte síťovou zástrčku. Nikdy nepoužívejte přístroj s poškozeným síťovým kabelem.
- ☛ Pokud se přístroj nepoužívá, musí být síťová zástrčka vždy vytažená.
- ☛ Před zasunutím síťové zástrčky zajistěte, aby byl přístroj vypnutý.
- ☛ Před vytažením síťové zástrčky přístroj vždy vypněte.
- ☛ Pro přepravu uveďte přístroj do stavu bez proudu.

Údržba

- ☛ Před prováděním jakýchkoliv prací na přístroji vytáhněte síťovou zástrčku ze zásuvky.
- ☛ Provádět se smí jen údržba a odstranění poruch, které popsány v tomto návodu k použití. Všechny ostatní práce musí provádět odborník.
- ☛ Používejte jen originální náhradní díly. Pouze tyto náhradní díly jsou pro zařízení konstruované a vhodné. Jiné náhradní díly mají za následek nejen ztrátu záruky, ale mohou ohrozit vás i vaše okolí.

Upozornění specifická pro přístroj

- ☛ Během provozu nezasahujte do plnicího trychtýře nebo vyhazovací šachtice. Přístroj po vypnutí ještě cca 5 sekund dobíhá.
- ☛ Před zapnutím je nutno přístroj smontovat dle předpisu.
- ☛ Před zapnutím zkontrolujte, zda jsou pevně dotažené všechny šrouby, matice a ostatní upevňovací součásti a zda jsou správně namontované ochranné prvky.
- ☛ Při práci se strojem vždy dbejte na jisté a stabilní postavení a přirozenou polohu těla.
- ☛ Pracujte jen při dobrém osvětlení a dobré viditelnosti.
- ☛ Oděv obsluhujícího musí přiléhat k tělu. Volné oděvy je třeba vyloučit. Noste pevnou obuv a dlouhé pracovní kalhoty.
- ☛ Stroj používejte pouze venku, na pevné a rovné ploše.
- ☛ Při práci nechte kolem přístroje dostatek volného prostoru. Přístroj nestavte blízko ke stěně.
- ☛ Přístroj v provozu nezdvíhejte, nenakláňte nebo nepřevazujte.
- ☛ Před spuštěním přístroje se ujistěte, že je trychtýř pro vzhazování prázdný.
- ☛ Zapnutý přístroj nenechávejte nikdy bez dozoru.
- ☛ Při provozu dávejte pozor na to, aby se do přístroje nedostaly žádné cizí předměty (jako kameny, sklo, kov, zemina, plast, atd.). Mohly by poškodit motor nebo řezný válec.
- ☛ Pokud by se do řezacího ústrojí dostaly cizí předměty nebo přístroj vydával nezvyklé zvuky nebo nezvykle vibroval, okamžitě vypněte motor a nechte stroj doběhnout.

- ✿ Nikdy nepoužívejte přístroj bez vkládacího trychtýře.
- ✿ Pokud je štěpkovač ucpaný, nejprve přístroj vypněte, vytáhněte zástrčku ze zásuvky a před odstraněním ucpání počkejte na úplný klidový stav přístroje. Udržujte zapínač/vypínač čistý a bez cizích těles.
- ✿ Nikdy se nepokoušejte při pohybujícím se řezném válci přidržovat nebo odstraňovat drčený materiál. Zachycený drčený materiál odstraňujte, pouze když je stroj vypnutý.
- ✿ Zabraňte přímému kontaktu s rotujícím řezným válcem. Pokud je stroj v chodu, mějte ruce a nohy mimo otvory.
- ✿ Nestrkejte ruce nebo jiné části těla nebo oblečení do plnicí komory, vyhazovacího kanálu nebo do blízkosti jiných pohyblivých součástí.
- ✿ Drčený materiál odstraňte z vyhazovací zóny vždy předtím, než dojde k jeho nahromadění. Tak se zabrání ucpání štěpkovače nebo tomu, aby se drčený materiál dostal zpětným rázem zase do plnicího trychtýře a tím způsobil úrazy.
- ✿ V okruhu 3 m kolem pracovního prostoru, se nesmějí zdržovat jiné osoby nebo zvířata, protože by je mohly zranit odmrštěné předměty.
- ✿ Nepoužívejte přístroj na dlážděné nebo betonové ploše. Drčený materiál by se mohl odrazit a způsobit zranění.
- ✿ Symboly, které se nacházejí na Vašem přístroji, se nesmějí odstraňovat ani zakrývat. Upozornění na přístroji, která už nejsou čitelná, musí být neprodleně nahrazena novými.

5. POPIS STROJE

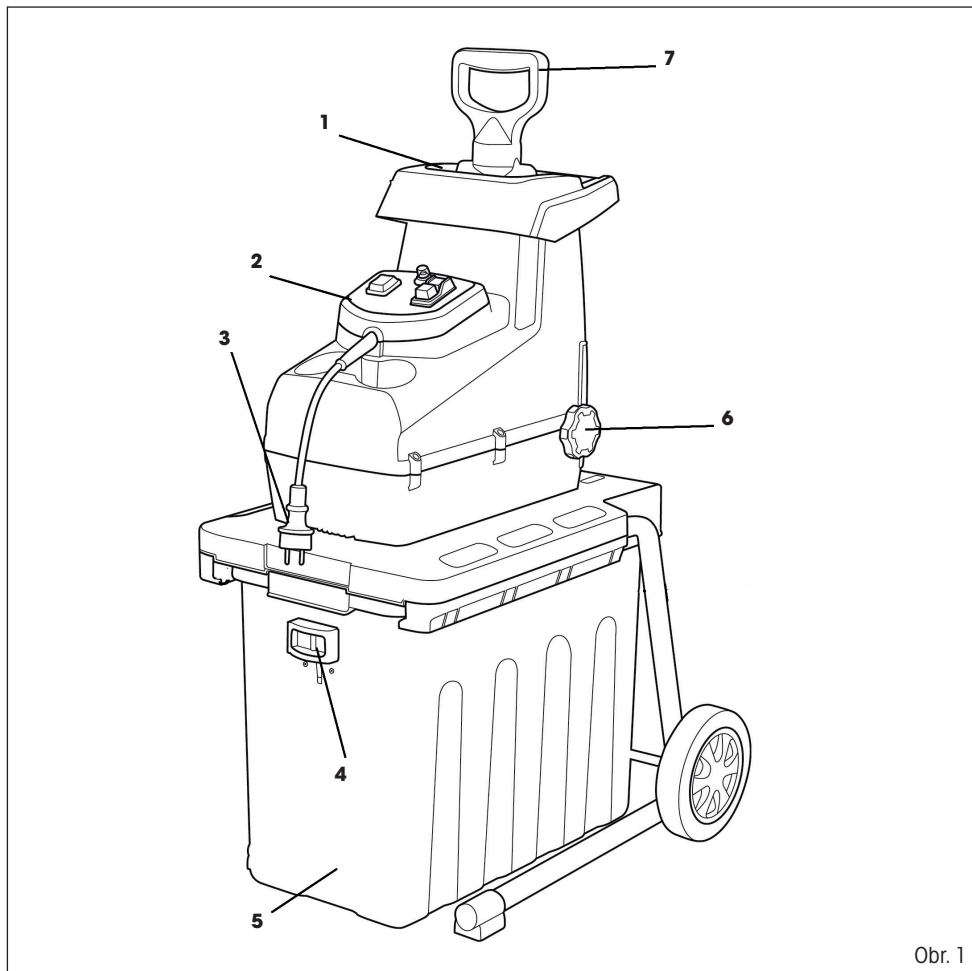

Obr. 1

Popis stroje (viz Obr. 1)

1. Plnicí otvor
2. Ovládací panel
3. Napájecí kabel
4. Bezpečnostní pojistka záchytné nádoby
5. Záchytná nádoba
6. Šroub nastavení řezu
7. Plastový pýchovač

6. SESTAVENÍ ŠTĚPKOVAČE

⚠ UPOZORNĚNÍ: Před vykonáváním jakýchkoliv prací na stroji se ujistěte, že je vypnutý a odpojený od napájení.

- Otočte tělo štěpkovače vzhůru nohama a položte jej na rovnou podlahu.
Poté zvedněte nohy směrem vzhůru. Obr 2.
- Namontujte kola následovně:
 - prostrčte osu kol otvory v rámu
 - na každou stranu osy umístěte podložku a pouzdro kola. Obr 3.
 - Nasaďte kolo a zajistěte ho matkou. Obr 4.
 - Otvorem v ose kol prostrčte šestihranný klíč a dotáhněte matku kola. Obr 5.
 - Nakonec nasaďte krytku kola
 - Tento postup opakujte pro obě kola
- Vložte záchytný koš a zajistěte bezpečnostní pojistkou. Obr 6, bod 1

⚠ POZOR! Bezpečnostní pojistka musí být řádně zajištěna jinak nedojde ke spuštění stroje.

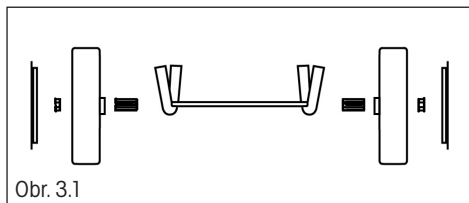
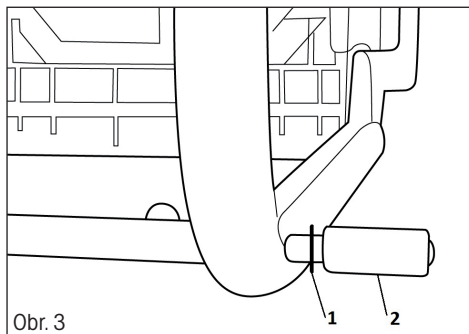
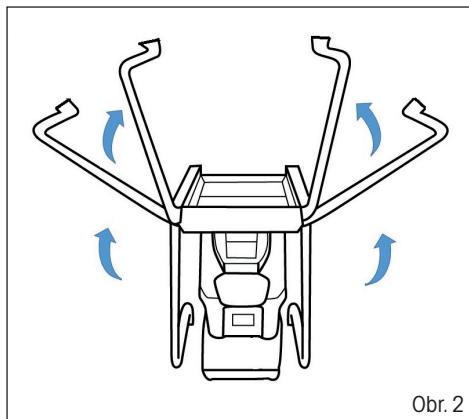

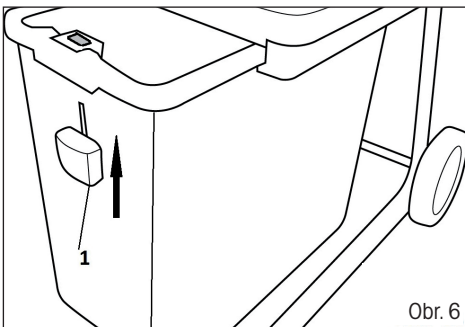
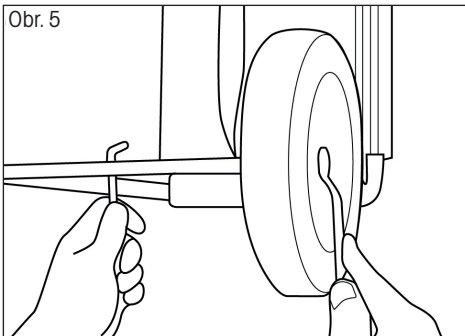
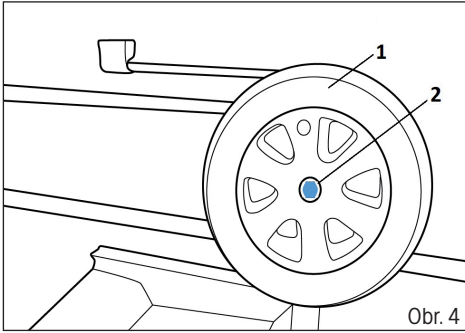

7. OBSLUHA ŠTĚPKOVAČE

⚠ VAROVÁNÍ: Před připojením stroje ke zdroji napájení se vždy ujistěte, že je spínač vypnutý. Připojování zařízení se zapnutým spínačem může způsobit neočekávané zapnutí s následkem vážného zranění.

Zapnutí a vypnutí štěpkovače (Obr. 7)

⚠ UPOZORNĚNÍ: Nelze-li spínač stroje zapnout a vypnout, se strojem nepracujte. Vadné spínače nechejte nahradit v autorizovaném servisním středisku.

- ✿ K zapnutí štěpkovače stiskněte tlačítko označené symbolem „I“. Obr 7., bod 2
- ✿ K vypnutí štěpkovače stiskněte tlačítko označené symbolem „0“. Obr 7. bod 1

⚠ UPOZORNĚNÍ: Stroj se automaticky vypne, když dojde k výpadku proudu. K opětovnému zapnutí stiskněte tlačítko označené symbolem „I“.

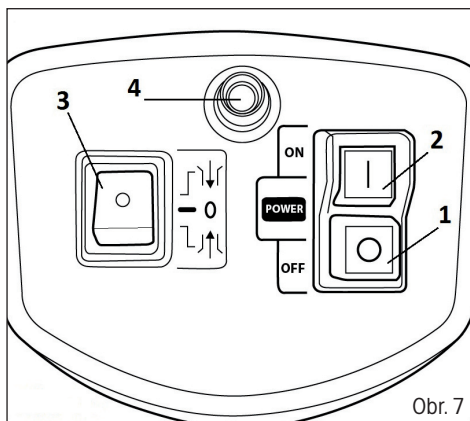

Obr. 7

Přepínač vpřed / zpětný chod (Obr. 7, bod 3)

⚠ UPOZORNĚNÍ: Vypněte štěpkovač před přepnutím přepínače vpřed / zpětný chod.

Poloha vpřed

- ✿ Standardní chod štěpkovače. Řezný válec se otáčí směrem vpřed.

Poloha zpět

- ✿ Řezný válec se otáčí opačným směrem za účelem uvolnění zaseknutého materiálu.
- ✿ Při změně směru na zpětný chod, je nutné přerušovaně stlačovat tlačítko označené symbolem „I“, aby se válec otáčel. Válec se automaticky zastaví, když tlačítko uvolníte.

📖 POZNÁMKA: K rozdrncení velké větve může být nutné několikrát opakování procedury s během štěpkovače vpřed a vzad. **Před opětovnou změnou chodu vždy vyčkejte, než se štěpkovač zcela zastaví.**

Ochrana proti přetížení

- ✿ Štěpkovač je vybaven pojistkou proti přetížení (Obr. 7, bod 4)
- ✿ V případě přetížení pojistka motoru automaticky přeruší elektrický obvod.
- ✿ Pro obnovení funkce postupujte následovně:
 1. Vypněte stroj tak, aby byl bez napětí.
 2. Odstraňte materiál, který štěpkovač zablokoval
 3. Nechte motor minimálně pět minut vychladnout!
 4. Stiskněte tlačítko bezpečnostní pojistky (Obr. 7, bod 4).

5. Znovu připojte napájení elektřinou.
6. Štěpkovač zapněte.

⚠ UPOZORNĚNÍ: Aby se zabránilo nehodám, k odstranění zaseknutých předmětů vždy používejte hák nebo tyč.

Záchytná nádoba

- ☼ Před připevnováním nebo snímáním záchytné nádoby vždy štěpkovač vypněte a odpojte ho od napájení.
- ☼ Rukojeť záchytné nádoby (Obr. 6, bod 1) je z bezpečnostních důvodů vybavena pojistkou.
- ☼ Pro bezpečný provoz kontrolujte funkčnost pojistky po dvou hodinách práce.
- ☼ Nikdy se nepokoušejte bezpečnostní pojistku madla vyřadit z provozu.

Rukojeť záchytné nádoby:

Rukojeť ve spodní poloze >>> záchytná nádoba je odjištěna. Bezpečnostní pojistka je aktivována, štěpkovač nelze spustit.

Rukojeť v horní poloze >>> záchytná nádoba je zajištěna a štěpkovač je připraven k práci.

📖 POZNÁMKA: Stroj se nezapne, když je záchytná nádoba odjištěna. Stroj se automaticky vypne, když je záchytná nádoba během práce uvolněna.

8. NASTAVENÍ A PRÁCE SE ŠTĚPKOVAČEM

Nastavení vzdálenosti protinože

- ✿ Pro efektivní provoz je nutné nastavit vzdálenost mezi protinožem (Obr. 8, bod 2) a řezným válcem (Obr. 8, bod 3). Mezera mezi řezným válcem a protinožem by měla být co nejmenší.
- ✿ Správné nastavení umožní efektivní štěpkování všech průměrů štěpkovaných větví.

Nastavení vzdálenosti:

- ✿ Stroj zapněte.
- ✿ Za účelem přitážení protinože k řeznému válci otáčejte pomalu po směru hodinových ručiček šroubem nastavení (Obr. 8, bod 1). Šroubem otáčejte, dokud z otvoru pro vyhazování nezačnou padat jemné hliníkové piliny.

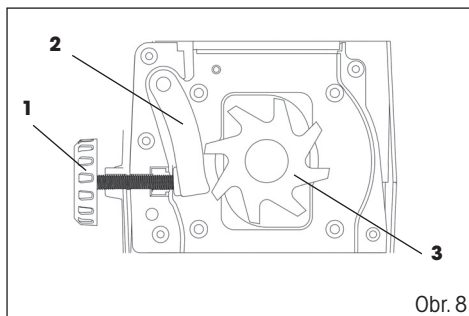

POZNÁMKA: Měkký materiál nebo mokré větve se mohou místo řezání trhat. Tento problém může způsobovat i protinůž, který je po častém používání opotřebovaný.

Před zapnutím

Ujistěte se, že:

- ✿ Připojovací kabely nejsou poškozené. Pokud se zde nachází prořiznutí nebo trhliny, přerušete práci a ihned jej vyměňte.
- ✿ Stroj není poškozený a všechny šrouby jsou utažené.
- ✿ Stroj je úplně a správně sestaven.

Zkontrolujte napájení:

- ✿ Ujistěte se, že napětí napájení odpovídá jmenovitému napětí na typovém štítku a že je stroj správně uzemněn.
- ✿ Používejte pouze prodlužovací kabely s dostatečným průřezem vodičů.

Materiál, který může štěpkovač zpracovávat

Štěpkovač může zpracovávat následující typy materiálů:

- ✿ Všechny typy větví až do maximálního průměru, který je uveden v technické specifikaci.
- ✿ Zahradní odpad jako jsou zvadlé rostliny či mokrá tráva (štěpkujte střídavě s větvemi.)

Štěpkovač NESMÍ zpracovávat následující typy materiálů:

- ✿ Sklo, kovy, plasty, kameny, keramika, tlustší větve než je uvedeno v technické specifikaci, tvrdé dřevo, tlusté dřevěné desky, tkaniny, plastikové tašky, kořeny se zeminou.
- ✿ Odpadky, které jsou těměř v kapalném skupenství, např. kuchyňské odpadky.

9. PROVOZ

- ✿ Materiál vkládejte do násypky z pravé strany.
- ✿ Větve drťte těsně poté, co se nařežou. Když uschnou, mohou se stát velice tvrdými.
- ✿ Odstraňte všechny boční výhonky z větví, v případě, že není možné takové do štěpkovače vsunout.
- ✿ Zabráňte příliš velkému nahromadění štěpky v zachytné nádobě. Nádobu pravidelně vyprazdňujte, nahromaděný rozdrčený materiál může blokovat otvor pro vyhazování.
- ✿ Nevkládejte materiál, který je větší než je maximální průměr větve uvedené v technických specifikacích.
- ✿ Drcení mokrého zahradního odpadu (spadané listí) vyústí v ucpání. Aby se předešlo ucpání, střídejte odpad s materiálem obsahujícím dřevo.
- ✿ Měkké materiály nebo mokré větve mohou být roztrhány místo toho, aby byly rozsekány. Tento problém může také způsobit opotřebený protinůž.
- ✿ Před čištěním otvoru pro vyhazování vypněte motor a odpojte zařízení od napájení.

10. ÚDRŽBA

⚠ UPOZORNĚNÍ:

- ✿ Před vykonáváním kontroly či údržby na stroji se ujistěte, že je vypnutý a odpojený od napájení. Pozor řezný válec se nezastaví ihned po vypnutí zařízení, vyčkejte, než se všechny díly zastaví
- ✿ Před vykonáváním kontroly či údržby si oblékněte ochranné rukavice.
- ✿ K čištění nikdy nepoužívejte benzín, ředidlo, alkohol a podobně. Mohlo by dojít k odbarvení, deformaci nebo prasklinám.
- ✿ K čištění stroje používejte pouze vlhký hadřík a měkký kartáček.
- ✿ Nepoužívejte hadici ani stroj nemýjte tlakovou vodou.

Po každé operaci vykonajte následující údržbu:

- ✿ Zkontrolujte, zda jsou všechny upevňovací šrouby utažené (pokud je to nutné, utáhněte je).
- ✿ Kovové díly namažte kvůli ochraně proti korozi.
- ✿ Udržte otvory čisté a bez prachu.
- ✿ Řezný válec a protinůž se v průběhu času opotřebují. Pokud je to nezbytné, o výměně se informujte ve Vašem nejbližším autorizovaném servisním středisku.

11. ŘEŠENÍ PROBLÉMŮ

⚠ VAROVÁNÍ: Před řešením problémů stroj vypněte, odpojte od napájení a vyčkejte, než se zcela zastaví.

Problém	Možná příčina	Náprava
Motor se nezapíná	Žádné napájení	Zkontrolujte napájení.
	Vadný napájecí kabel	Pro kontrolu se informujte v autorizovaném servisním středisku
	Aktivována pojistka proti přetížení	Vyčkejte, než se stroj ochladí a stiskněte tlačítko pojistky.
	Bezpečnostní pojistka záchytného koše (Záchytný koš je odjištěn)	Zkontrolujte a zajistěte záchytný koš
Motor je slyšet, ale nepracuje	Řezný válec je zablokovaný	Vypněte stroj.
		Přepněte přepínač vpřed/zpětný chod do směru pro zpětný chod.
		Stroj zapněte, dokud se zaseknutí neuvolní.
		Znovu stroj vypněte.
Porucha kondenzátoru	Pro opravu stroj dopravte do autorizovaného servisního střediska.	
Drcený materiál není vtahován do štěpkovače	Otáčení nastaveno na zpětný chod.	Stroj vypněte a přepněte směr otáčení přepínačem.
	Drcený materiál zachycený v násypce	Stroj vypněte. Přepněte přepínač vpřed/zpětný chod do směru pro zpětný chod. Zapněte zařízení k uvolnění drceného materiálu, odstraňte nečistoty.
		Stroj opět vypněte.
		Vraťte směr na otáčení vpřed.
	Drcený materiál příliš měkký nebo mokrá	Materiál do štěpkovače vtačte
Špatně nastavený protinůž /řezný válec	Nastavte protinůž tak, jak je popsáno v „Nastavení a práce se štěpkovačem“.	
	V případě, že je řezný válec/protinůž silně opotřebovaný, vyměňte jej.	
Drcený materiál není čistě rozsekaný	Pevný protinůž není správně nastaven	Nastavte protinůž viz předchozí odstavec
Stroj se zapne, ale je blokováno i mírným zatížením a brzy se vypne ochranným vypínačem motoru.	Prodlužovací kabel je příliš dlouhý nebo jeho vodiče příliš tenké. Zásuvka je příliš daleko od zdroje napájení nebo jsou vodiče napájecího kabelu příliš tenké	Zkontrolujte, že prodlužovací kabel je nejméně 1,5 mm ² , maximálně 25 m dlouhý. Při použití delšího kabelu je minimální průřez 2,5 mm ²

12. TECHNICKÉ ÚDAJE

Jmenovité napětí.....	230–240 V~/50 Hz
Jmenovitý příkon.....	2800 W
Třída ochrany.....	II
Krytí.....	IP24
Otáčky volnoběhu.....	60 RPM
Maximální průměr větví.....	44 mm
Kapacita záchytné nádoby.....	60 l
Hladina akustického tlaku (LPA)*.....	73 dB(A)
Hladina akustického výkonu (LWA)*.....	94 dB(A)
Hmotnost.....	19,4 kg

13. LIKVIDACE

POKYNY A INFORMACE O NAKLÁDÁNÍ S POUŽITÝM OBALEM

Použitý obalový materiál odložte na místo určené obcí k ukládání odpadu.



Stroj a jeho příslušenství jsou vyrobeny z různých materiálů, např. z kovu a plastů. Poškozené součástky odevzdejte do tříděného sběru. Informujte se u příslušného úřadu.



Tento výrobek splňuje veškeré základní požadavky směrnic EU, které se na něj vztahují.

Změny v textu, designu a technických specifikacích se mohou měnit bez předchozího upozornění a vyhrazujeme si právo na jejich změnu.

Návod k použití v originálním jazyce.

14. PROHLÁŠENÍ O SHODĚ

PROHLÁŠENÍ O SHODĚ CE

Výrobce:

FAST ČR, a. s.
Černokostelecká 2111, 100 00 Praha 10, Česká republika
DIČ: CZ26726548

Produkt/značka: ELEKTRICKÝ DRTIČ / FIELDMANN

Typ/model: FZD 5015-E
230–240 V~, 50 Hz, 2800 W

Tento produkt splňuje požadavky níže uvedených směrnic a předpisů:

Směrnice Rady ES pro strojní zařízení 2006/42/ES
Směrnice ES pro elektromagnetickou kompatibilitu (EMC) č. 2014/30/EU
Směrnice ES o omezení používání některých nebezpečných látek v elektrických a elektronických zařízeních 2011/65/EU

a norem:

EN 62233:2008
EN 55014-1:2006+A2+A1
EN 55014-2/A2:2008
EN 61000-3-2:2014
N 6100-3-11:2000
EN 50434:2014
EN 60335-1:2012+A11

Označení CE: 16

Místo vydání: Praha

Datum vydání: 1. 8. 2016

Jméno: Ing. Zdeněk Pech
Předseda představenstva

Podpis:

FAST FAST ČR, a. s. 
Černokostelecká 1021, 251 01 Říčany
IČO: 26726548 tel.: +420/ 323 204 111
DIČ: CZ26726548 fax: +420/ 323 204 110



Vyplní prodejce. | Vyplní predajca. | To be filled in by the seller.
| Wypetnia sprzedawca. | A kereskedő tölti ki.

Název: | Názov: | Name: | Nazwa: | Megnevezés:

Typ: | Type: | Típus:

Výrobní číslo: | Výrobné číslo: | Serial number: | Numer seryjny: | Gyártási szám:

V prípade opravy vyplní servis. | V prípade opravy vyplní servis. | To be filled in by a repair shop
in case of repair. | W przypadku naprawy wypełnia serwis. | Javítás esetén a szerviz tölti ki.Datum oznámení nároku na záruku: | Datum oznámenia nároku na záruku: | Date of notification
of the entitlement to warranty: | Data zgłoszenia roszczeń gwarancyjnych: | A jótállási igény
bejelentésének időpontja:Den: | Deň: | Měsíc: | Mesiac: | Rok: | 20
Day: | Dňa: | Nap: | Month: | Mesiąc: | Hó: | Year: | Év:Datum převzetí do opravy: | Datum prevzatia do opravy: | Data przyjęcia do naprawy: | Date of
accepting for repair: | Javításra átvétel időpontja:Den: | Deň: | Měsíc: | Mesiac: | Rok: | 20
Day: | Dňa: | Nap: | Month: | Mesiąc: | Hó: | Year: | Év:

Důvod poruchy: | Dóvod poruchy: | Cause of defect: | Przyczyna awarii: | Hiba oka:

A termék azonosításra alkalmas részének meghatározása [amennyiben alkalmazható]:

Číslo prodejního dokumentu: | Číslo predajného dokumentu: | Sales document no.: | Number
dokumentu sprázdajú: | Vásárlást igazoló bizonylat száma:Datum nákupu [uvezení do provozu]: | Dátum nákupu [uvezenie do prevádzky]: | Date of pur-
chase [putting into operation]: | Data zakupu [przekazania do eksploatacji]: | A vásárlás [üzem-
be helyezés] időpontja:Den: | Deň: | Měsíc: | Mesiac: | Rok: | 20
Day: | Dňa: | Nap: | Month: | Mesiąc: | Hó: | Year: | Év:Razítko prodejce: | Pečiatka predajcu: | Seller's stamp: | Pieczęć sprzedawcy: | Kereskedő
bélyegzője:

Způsob opravy: | Spôsob opravy: | Mode of repair: | Sposób naprawy: | Javítás módja:

Datum vrátení výrobku zpět zákazníkovi: | Dátum vrátenia výrobku späť zákazníčkovi: | Date
of returning the product back to the customer: | Data zwrotu wyrobu klientowi: | A termék
fogyasztó részére való visszaadásának időpontja:Den: | Deň: | Měsíc: | Mesiac: | Rok: | 20
Day: | Dňa: | Nap: | Month: | Mesiąc: | Hó: | Year: | Év:Nová záruční lhůta – prodloužená o délku opravy: | Nová záručná lehota – predĺžená o dĺžku
opravy: | New warranty period – extended by the duration of the repair: | Nowy termin gwa-
rancyjny – przedłużony o czas naprawy: | A jótállás – kiegészítés időtartamával meghosszabbí-
tott – új határideje:Den: | Deň: | Měsíc: | Mesiac: | Rok: | 20
Day: | Dňa: | Nap: | Month: | Mesiąc: | Hó: | Year: | Év:Razítko servisu: | Pečiatka servisu: | Stamp of the repair shop: | Pieczęć serwisu: | Szerviz
pecsétje:

Autorizovaná servisní střediska | Autorizované servisné strediská | Authorized service centres

FAST ČR, a. s.
Černokostecká 1621
CZ 251 01 Říčany
Česká republika
Tel.: +420/ 323 204 120
Fax: +420/ 323 204 121
servis.praha@fastcr.cz
www.fastcr.cz**FAST ČR, a. s.**
Cejl 31
CZ 602 00 Brno
Česká republika
Tel.: +420/ 531 010 295
Fax: +420/ 531 010 296
servis.brno@fastcr.cz
www.fastcr.cz**Fast Plus, spol. s r. o.**
Na Pántoch 18
SK 831 06 Bratislava
Slovenská republika
Tel.: +421/2/49 105 854
Fax: +421/2/49 105 859
servis@fastplus.sk
www.fastplus.sk

További információkért | Aby uzyskać więcej informacji | További információkért

Fast Hungary Kft.
Dulácska u. 1/a.
H-2045 Törökbalint
Magyarország
Tel.: +36/ 23 330 905
Fax: +36/ 23 330 827
info@fasthungary.hu
www.fasthungary.hu**Arconet sp. z o.o.**
W celu znalezienia
najbliższego serwisu
prosimy zadzwonić:
0801 44 33 22
Lub odwiedzić stronę
internetową:
www.arconet.pl**Uab „Senuku Prekybos
Centras” Garantinis Servisas**
Jonavos G. 62, LT-44192,
Kaunas, Lithuania
Tel.: +370 37 212 146
Tex.: +370 37 212 165
garrem@senukai.lt
www.senukai.lt

Záruční podmínky

Prodávající poskytuje kupujícímu na výrobek záruku v trvání 24 měsíců od převzetí výrobku kupujícími. Záruka se vztahuje na dle uvedených podmínek. Záruka se poskytuje pouze na nové zboží prodané spotřebiteli za účelem použití uvedeném v příslušné návodu k obsluze. Práva z odpovědnosti za vady (reklamáce) může kupující uplatnit buď u prodávajícího, u kterého byl výrobek zakoupen nebo v níže uvedeném autorizovaném servisu. Kupující je povinen reklamaci uplatnit bez zbytečného odkladu, aby nedocházelo ke zhoršení vady, nepožádá-li výrobek do konce záruční doby. Kupující je povinen poskytnout při reklamaci současně notnou po ověření existence reklamované vady. Do reklamčního řízení se přijímá pouze kompletní a z důvodů dodržení hygienických předpisů čistý výrobek. V případě oprávněné reklamáce se záruční doba prodlužuje o dobu od okamžiku uplatnění reklamáce do okamžiku převzetí opraveného výrobku kupujícími nebo okamžiku, kdy je kupující po skončení oprav povinen výrobek převzít. Kupující je povinen prokázat svá práva reklamováním (doklad o zkoupení výrobku, záruční list, doklad o uvedení výrobku do provozu. ...)

Záruka se nevztahuje zejména na:

- vady, na které byla poskytnuta sleva
- opotřebení a poškození vzniklé běžným užíváním výrobku
- po-

škození výrobku v důsledku neodborné či nesprávné instalace, použití výrobku v rozporu s návodem k obsluze, platnými právními předpisy a obecně známými a obvyklými způsoby používání, v důsledku použití výrobku k jinému účelu, než ke kterému je určen- poškození výrobku v důsledku zanebané nebo zneužití údržby
- poškození výrobku způsobené jeho znečištěním, nehodou a zásahem vyšší moci (Zvělná událost, požár, vniknutí vody, ...)
- vady funkčnosti výrobku způsobené nevhodnou kvalitou signálu, rušivým elektromagnetickým polem apod.
- mechanické poškození výrobku (například umytím knoflíků, pád...)
- poškození způsobené použitím nevhodných médií, náplní, spotřebních materiálů (baterie) nebo nevhodnými provozními podmínkami (např. vysoké okolní teploty, vysoká vlhkost prostředí, otřesy, ...)
- poškození, úpravu nebo jiný zásah do výrobku provedený neoprávněnou nebo neautorizovanou osobou (servisem)
- případy, kdy kupující při reklamaci neprokáže oprávněnost svých práv (kdy a kde reklamovaný výrobek zakoupil)
- případy, kdy se údaje v předložených dokladech liší od údajů uvedených na výrobku
- případy, kdy reklamovaný výrobek není ztotožnit s výrobkem uvedeným v dokladech, kterými kupující prokazuje svá práva reklamováním (např. poškození výrobku čísla nebo záruční plomba přístroje, přepisované údaje v dokladech. ...)

Záručné podmienky

Právadávaci poskytuje kupujúcemu na výrobok 24 mesiacov záruku od jeho prevzatia kupujúcimi. Záruka sa vztahuje ďalej za nižšie uvedené podmienky. Záruka sa poskytuje iba na spotrebný tovar predaný spotrebitelovi na bežné domáce použitie. Práva zo zodpovednosti za chyby (reklamácie) môže kupujúci uplatniť buď u predávajúceho, u ktorého bol výrobok zakúpený alebo v nižšie uvedenom autorizovanom servise. Kupujúci je povinný reklamáciu uplatniť bez zbytočného odkladu, aby nedochádzalo ku zhoršeniu chyby, najmä škvr však do konca záručnej doby. Kupujúci je povinný pri reklamáci spolupracovať po overení existencie reklamovanej chyby. Do reklamného procesu sa prijíma iba kompletná a z dôvodu dodržania hygienických predpisov neznečistený výrobok. V prípade oprávneného reklamácie sa záručná doba predlžuje o dobu od okamžiku uplatnenia reklamácie do okamžiku prevzatia opraveného výrobku kupujúcimi, kedy je kupujúci po skončení oprav povinný výrobok prevziať. Kupujúci je povinný preukázať svoje práva reklamovateľ (doklad o zakúpení výrobku, záručný list, doklad o uvedení výrobku do prevádzky. ...)

Záruka sa nevzťahuje na:

- chyby, na ktoré boli poskytnuté zľavy
- opotrebenie a poškodenia vzniknuté bežným užívaním výrobku
- poškodenie výrobku v dôsledku neodborné

či nesprávnej inštalácie, použitie výrobku v rozpore s návodom na použitie s platnými právnymi predpismi a všeobecne známymi a obvyklými spôsobmi používania, v dôsledku použitia výrobku za iným účelom, než na ktorý je určen- poškodenie výrobku v dôsledku zanebaného alebo nesprávnej údržby
- poškodenie výrobku spôsobené jeho znečistením, nehodou a zásahom vyššej moci (Zvělná událost, požár, vniknutie vody, ...)
- chyby funkčnosti výrobku spôsobené nevhodnou kvalitou signálu, rušivým elektromagnetickým polem a pod.
- mechanické poškodenie výrobku (napr. zložením gombíka, pád...)
- poškodenie spôsobené použitím nevhodných médií, náplní, spotrebného materiálu (baterie) alebo nevhodnými prevádzkovými podmienkami (napr. vysoké teploty v okolí, vysoká vlhkosť prostredia, otrasy, ...)
- poškodenie, úpravu alebo iný zásah do výrobku spôsobený neoprávnene alebo neautorizovanou osobou (servisom)
- prípady, keď kupujúci pri reklamáci nepreukáže oprávnenosť svojich práv / kedy a kde reklamovaný výrobok zakúpil / kedy, keď sa údaje v predložení dokladov líšia od údajov uvedených na výrobku
- prípady, keď reklamovaný výrobok sa nestožovuje s výrobkom uvedeným v dokladoch, ktorými kupujúci preukazuje svoje práva reklamovateľ (napr. poškodenie výrobného čísla alebo záručnej plomby prístroja, prepisované údaje v dokladoch. ...)

Conditions of guarantee

This product is warranted for the period of 24 months from the date of purchase to the end-user. Warranty is limited to the following conditions. Warranty is referred only to the customer goods using for common domestic use. The claim for service can be applied either at dealer's shop where the product was bought, or at below mentioned authorized service shops. The end-user is obligated to set up a claim immediately when the defects appeared but only till the end of warranty period. The end-user is obligated to cooperate to certify the claiming defects. Only completed and clean (according to hygienic standards) product will be accepted. In case of eligible warranty claim the warranty period will be prolonged by the period from the date of claim application till the date of taking over the product by end-user, or the date the end-user is obligated to take it over. To obtain the service under this warranty, end-user is obligated to certify his claim with fully completed following documents: receipt, certificate of warranty, certificate of installation...

This warranty is void especially if apply as follows: ■ Defects which were put on sale. ■ Wear-out or damage caused by common use.

■ The product was damaged by unprofessional or wrong installation, used in contrary to the applicable instruction manual. Used in contrary to legal enactment and common process of use or used for another purpose which has been designed for.- The product was damaged by un-used-for or insufficient maintenance.
- The product was damaged by dirt, accident of force majeure (natural disaster, fire, flood, ...)
- Defects on functionality caused by low durability of signal, electromagnetic field interference etc.
- The product was mechanically damaged (e.g. broken button, fall...)
- Damage caused by use of unsuitable media, fillings, expendable supplies (batteries) or by unsuitable working conditions (e.g. high temperatures, high humidity, quakes, ...)
- Repair, modification or other failure action to the product by unauthorized person.
- End-user did not prove enough his right on claim (time and place of purchase).
- Data on presented documents differs from data on products.
- Cases when the claiming product can not be identified according to the presented documents (e.g. the serial number or the warranty seal has been damaged).

Jótállási feltételek

A FASIT Hungary Kft. a termékére a fogyasztó részére történő átadásától (vásárlástól), illetve ha az üzembe helyezésézet forgalmazó vagy annak megbízottja végzi, az üzembe helyezettől számított 24 hónapig tartó időtartamra vállal jótállást. A jótállási igény a vásárlás, illetve a vásárlástól (üzembe helyezettől) számított 1 évig a termék értekesítő forgalmazójánál, illetve a jótállási igény feltevésekor a hivatalos szerviznél közzétett is, míg a 13. hónaptól a 24. hónapig kizárólag a hivatalos szerviznél érvényesíthető.

Jótállási jeget hiányában a fogyasztói szerződés megkötését bizonyítottak kell tekinteni, ha a fogyasztó bemutatja a termék ellenértékének megfizetését írtelt érdemlően igazoló bizonylatot. Mindezek érdekében kérjük tisztán tartani a vásárlási nyilatkozatot. A jótállási időn belüli meghibásodás esetén a fogyasztó(i) (elsősorban - választása szerint - a hibás termék díjmentes kicserélését vagy kicserélését követelheti, kivétel, hogy ha a jótállási kötelezettség a másikkal teljesítésével összehasonlítva aránytalan többletköltséget eredményezne, (ii) ha

sem kijavítható, sem kicserélésére nincs joga, vagy ha a kicserélést a kijavítást, illetve kicserélést nem vállalta, vagy a kicserélésnek megfelelő határidőn belül, a fogyasztóknak okozott jelentős kényelmetlennek nélkül nem tud eleget tenni, a fogyasztó - választása szerint - megelégedéssel állíthatja igénytelhet vagy elállíthat a szerződést. Jelentéketlen hiba miatt ellárásiás nincs helye.

A 151/2003. (IX.22.) Kormányrendeletben meghatározott tartós fogyasztási cikk meghibásodása miatt a vásárlástól (üzembe helyezettől) számított három munkanapon belül érvényesített csereigény esetén a forgalmazó nem hivatalosan aránytalan többletköltségre, hanem a forgalmazó kötelese a tartós fogyasztási cikket kicserélni, feltéve, hogy a meghibásodás a rendeltetészerű használatból adáladóza. Kijavítás esetén a fogyasztási cikket csak új alkalmatossá kerülni beépítésre. A jótállási kötelezettség tökéletes, hogy a kijavítás vagy kicserélés 15 napon belül meg kell történnie. A rögzített kötelezettség, illetve a 100g-nál súlyosabb, vagy tömegközlekedési eszközök közelébe kerülésénél csak csomagként nem szállítható fogyasztási cikket az üzemetelt helyeknél megjavítani. Ha a javítás az üzemet-

telés helyén nem végezhető, a le-és felszerelésről, valamint az -és visszaszállítáráról a jótállási kötelezettség közzétett. Nem számít bele a jótállási időbe a kijavítási időnek az a rész, amely alatt a fogyasztó a terméket nem tudja rendelkezésére használni. A jótállási idő a terméknek vagy jelentős részének kicserélésére (kijavításra) esetén a kicserélési (kijavítási) tömékért (termékszért), valamint a kijavítás költségeiménteként jelentéketlen hiba tekintetében újból kezdődik.

Nem érvényesíthető a jótállási igény, ha jótállási kötelezettség bevitelét, hogy a hiba oka a termék fogyasztó részére való átadását követően keletkezett, így például ha a hibát nem rendeltetészerű használatból, használati utmutató figyelman kívül hagyása, helytelen szállítás vagy tárolás, lejtetés, rongálás, elemi kár, készenleken kiváltó ok (pl. házféltés felszámolásgengedndel engedély nélkül nagyobb ingadozás) -m illektelenen átállítással, beavatkozással, nem a hivatalos szerviz által végzett javítás) fogyasztó feladattá létező karbantartás munkái elmulasztása okozta. A jótállási fogyasztó törvényből eredő jogok nem érinti.

Garantijos taisyklės

Šiam gaminiui suteikiama 24 mėnesių nuo įsigijimo datos garantija. Garantija apima žemiau pateiktą gaminių sąrašą. Garantija skiriama tik gaminiams, skirtiems buitiniam naudojimui. Del gaminių remonto priekšas gali kreiptis į pardavėjo parduotuvę, kurioje gaminis pirko, arba į nurodytus įgaliojatus techninės priežiūros centrus. Galutinis naudotojas įsipareigoja pateikti pretenziją nedelsiant po defekto atsiradimo, tačiau tik iki garantijos galiojimo periodo pabaigos. Galutinis naudotojas įsipareigoja bendradarbiauti patvirtintam gaminio defektui, del kurio pateikia pretenziją. Priimtas bus tik pilnai sukomplektuotas ir švarus (pagal higienos standartus) gaminys. Jei pretenzija del garantinio remonto bus pagrįsta, gaminio garantijos galiojimo periodas bus prailginamas atitinkamai periodu nuo pretenzijos pateikimo datos iki galutinio naudotojas pasimus sutaisyta gaminį arba iki datos, kada galutinis naudotojas turėtų pasimuti sutaisyta gaminį. Noredams gauti garantinio remonto paslaugas, galutinis naudotojas turi patvirtinti pretenziją pilnai užpildytas skėnalcias dokumentas: pirkinio kvitą, garantinio talono, instaliavimo sertifikatą...

Garantija netaikoma: ■ Nukainotoms (brokuotoms) prekėms. ■ Įprastinai susidėvioms gaminiams

dalims ■ Gedimams, atsiradusiems neprofesionaliai ar neteisingai gaminiui instaliuojant, nesilaikant gaminio naudojimo instrukcijų, naudojant gamini ne pagal įstatymu nustatytus standartus ar įprastinai tokio tipo gamini naudojimo procesus, naudojant gamini kitai paskirčiai nei numatyta. ■ Gedimams, atsiradusiems del netinkamos ar nepakankamos gaminio priežiūros. ■ Gedimams, atsiradusiems del purvo, neaukuliamos įegos aplinkybių (stichinių nelaimių, gaisro, potvynio, ...). ■ Gedimams, atsiradusiems del prastos kokybės signalo, elektromagnėtinio lauko trikdžių ir kt. ■ Radus mechaninį pažeidimą (pvz. sulaužyti mygtukai, kritimo požymiai, ...). ■ Gedimams, atsiradusiems naudojant gamini su netinkamos kėlimomis, jungiant prie netinkamų tvirtinamų, dėgant į gamini netinkamus mašininio šaltinio (baterijas) ar del bet kokių kitų netinkamų naudojimū sąlygų (pvz. aukštus temperatūras, drėdles, dregmes, žaimes, drebjimą, ...). ■ Nustacid, kad gaminis taisytas, modifikuotas ar ardytas neįgalotai tai daryti asmenų. ■ Jei galutinis naudotojas neturi visų reikalingu dokumentu, įrodanciu jo teise į garantini remonta (pvz. dokumentu, kur butu nurodytas gamini įsigijimo laikas ir vieta). ■ Jei data pateiktose dokumentuose skiriasi nuo datos ant gaminio.

Warunki gwarancji

Produkt objęty jest 24 - miesięczną gwarancją, począwszy od daty zakupu przez klienta. Gwarancja jest ograniczona tylko do przedstawionych dalej warunków. Gwarancja obejmuje tylko produkty zakupione w Polsce i jest ważna tylko na terytorium Rzeczypospolitej Polskiej. Gwarancja obejmuje tylko produkt funkcjonujący w warunkach gospodarstwa domowego (nie dotyczy produktów oznaczonych jako „Profesjonal”). Zgłoszenia gwarancyjne można składać w autoryzowanym sieci serwisowej lub w sklepie, gdzie produkt został nabyty. Użytkownik jest zobowiązany zgłosić ustalenie niezwłocznie po jej wykryciu, a najpóźniej w ostatnim dniu obowiązywania okresu gwarancyjnego. Użytkownik jest zobowiązany do przedstawiania i udokumentowania ustaleń. Tylko kompletnie czyste produkty (zgodnie ze standardami higienicznymi) będą przyjmowane do naprawy. Usterki będą usuwane przez autoryzowany punkt serwisowy w możliwie krótkim terminie, nieprzekraczającym 14 dni roboczych. Okres gwarancji przedłuża się o czas pobytu sprzętu w serwisie. Klient może ubiegać się o wymianę sprzętu na nowy w od, jeżeli produkt serwisowy stwierdził na piśmie, że usunięcie wady jest niemożliwe. Aby produkt mógł być przyjęty przez serwis, użytkownik jest zobowiązany dostarczyć oryginalny dowód zakupu (gwarancji lub faktura), podbitej i wypełnionej karty (warunków), certyfikatu instalacji (niektóre produkty).

Gwarancja zostaje unieważniona, jeśli: ■ usterka była widoczna w chwili zakupu, ■ usterka wynika ze zwykłego użytkowania i zjawia się, ■ produkt został uszkodzony z powodu złej instalacji, niezastosowania się do instrukcji obsługi lub użytkownika niezgodnego z przeznaczeniem, ■ produkt został uszkodzony z powodu złej konserwacji lub jej braku, ■ produkt został uszkodzony z powodu zanieczyszczenia, wypadku lub okoliczności o charakterze siły wyższej (pożar, wódz, wojny, zamieszki itp.), ■ produkt wykożca zdel z dziełanie z powodu słabego sygnalu, załoczenie elektromagnetycznych itp., ■ produkt został uszkodzony mechanicznie (np. wymłany przysk, upadek, itp.), ■ produkt został uszkodzony z powodu użycia niewłaściwych materiałów eksploatacyjnych, nośników, akcesoriów, baterii, akumulatorów itp. lub z powodu użytkowania w złych warunkach (temperatura, wilgotność, wstrząsy itp.), ■ produkt był nprawiany lub modyfikowany przez nieautoryzowany personel, ■ użytkownik nie jest w stanie udowodnić zakupu (nieczytelny paragon lub faktura), ■ dane na przedstawianych dokumentach są inne niż na urządzeniu, ■ produkt nie może być zidentyfikowany ze względu na uszkodzenie numeru seryjnego lub wzmodyfikowany gwarancję.

Vom Verkäufer auszufüllen. | Para ser llenado el vendedor. | À remplir par le vendeur.
 | Popuni prodavatelj. | Da compilare dal venditore. | Door de verkoper in te vullen.

Name: | Denominación: | Dénomination: | Naziv: | Nome: | Naam:

Typ: | Modelo: | Type: | Tip: | Tipo:

Produktionsnummer: | No. de serie: | Numéro de référence: | Numer seryjny: | Numero di
 fabbricazione broj szám: | Seriennummer:

Im Falle einer Reparatur vom Service auszufüllen. | Para ser llenado por el servicio, en caso de
 reparación. | À remplir par le service de réparation en cas de réparation. | U slučaju popravke
 popuni servis. | Nel caso di un riparo va compilato dal Centro di Assistenza. | Door servicecentrum
 in te vullen bij reparatie.

Datum der Bekanntmachung des Anspruchs auf Garantie: | Fecha de notificación de derecho
 a garantía: | Date de notification de l'application de la garantie: | Datum obavijesti jamstvenog
 zahtjeva: | Data della notifica del diritto alla garanzia: | Datum waarop beroep op garantie is
 gedaan:

Tag: | Día: | Jour: | Monat: | Mes: | Mois: | Jahr: | Año: | Année: | 20
 Dan: | Giorno: | Dag: | Mjeseč: | Mese: | Maand: | Godina: | Anno: | Jaar: |

Datum der Übernahme zur Reparatur: | Fecha de aceptación para reparación: | Date de la
 remise au service de réparation: | Datum prijema za popravak: | Data della presa in carico
 per riparazione: | Datum waarop reparatie is aangenomen:

Tag: | Día: | Jour: | Monat: | Mes: | Mois: | Jahr: | Año: | Année: | 20
 Dan: | Giorno: | Dag: | Mjeseč: | Mese: | Maand: | Godina: | Anno: | Jaar: |

Grund der Störung: | Motivo de la avería: | Cause du défaut: | Przyczyna awarii: | Motivo del
 gusto: | Reden van defect

A termék azonosításra alkalmas részeinek meghatározása [amennyiben alkalmazható]:

Nummer des Verkaufsbeleges: | No. de documento de venta: | Numéro de document de vente:
 Broj kupoprodajnog dokumenta: | N. documento di vendita: | Nummer van aankoopbewijs:

Datum des Einkaufs [Inbetriebnahme]: | Fecha de compra [puesta en servicio]: | Date d'achat
 [mise en service]: | Datum kupnje [puštanja u pogon]: | Data di acquisto [messa in funzione]:
 Aankoopdatum [ingebruikname]:

Tag: | Día: | Jour: | Monat: | Mes: | Mois: | Jahr: | Año: | Année: | 20
 Dan: | Giorno: | Dag: | Mjeseč: | Mese: | Maand: | Godina: | Anno: | Jaar: |

Stempel des Verkäufers: | Sello del vendedor: | Tampon du vendeur: | Pečat prodavatelja: |
 Timbro del venditore: | Stempel van verkoper:

Art der Reparatur: | Forma de reparación: | Type de réparation: | Način popravke: | Tipología
 di riparazione: | Wijze van repareren:

Datum der Rückgabe des Produktes dem Kunden: | Fecha de devolución del producto al
 cliente: | Date de la remise du produit au client: | Datum povratka proizvođača natrag kupcu:
 | Data del ritiro del prodotto da parte del cliente: | Datum waarop klant product weer in
 ontvangst heeft genomen:

Tag: | Día: | Jour: | Monat: | Mes: | Mois: | Jahr: | Año: | Année: | 20
 Dan: | Giorno: | Dag: | Mjeseč: | Mese: | Maand: | Godina: | Anno: | Jaar: |

Neue Garantiefrist - verlängert um die Dauer der Reparatur: | Nuevo plazo de garantía -
 prorrogado por el tiempo de reparación: | Nouveau délai de garantie - prolongé de la durée
 de la réparation: | Novi jamstveni rok - produžen o trajanje popravke: | Nuovo termine di
 garanzia, rinnovato a seguito di riparazione: | Dnieuw garantietermijn - verlenging met de
 duur van reparatie

Tag: | Día: | Jour: | Monat: | Mes: | Mois: | Jahr: | Año: | Année: | 20
 Dan: | Giorno: | Dag: | Mjeseč: | Mese: | Maand: | Godina: | Anno: | Jaar: |

Stempel der Servicestelle: | Sello del servicio | Tampon du service de réparation: | Pečat
 servisa: | Timbro del Centro di Assistenza Tecnica: | Stempel van servicecentrum:

Autorisierete Servisestellen | Centros de servicio autorizados | Centres autorisés de réparation

FAST ČR, a. s.
 Černokostelecká 1621
 CZ 251 01 Říčany
 Česká republika
 Tel.: +420/ 323 204 120
 Fax: +420/ 323 204 121
 servis.praha@fastcr.cz
 www.fastcr.cz

FAST ČR, a. s.
 Cejl 31
 CZ 602 00 Brno
 Česká republika
 Tel.: +420/ 531 010 295
 Fax: +420/ 531 010 296
 servis.brno@fastcr.cz
 www.fastcr.cz

Fast Plus, spol. s r. o.
 Na Pántoch 18
 SK 831 06 Bratislava
 Slovenská republika
 Tel.: +421/2/49 105 854
 Fax: +421/2/49 105 859
 servis@fastplus.sk
 www.fastplus.sk

Autorizirana servisna centra | Centri di Assistenza autorizzati | Geautoriseerde servicecentra

Fast Hungary Kft.
 Dulácska u. 1/a.
 H-2045 Törökbalint
 Magyarország
 Tel.: +36/ 23 330 905
 Fax: +36/ 23 330 827
 info@fasthungary.hu
 www.fasthungary.hu

Arconet sp. z o.o.
 W celu znalezienia
 najbliższego serwisu
 prosimy zadzwonić:
 0801 44 33 22
 Lub odwiedzić stronę
 internetową:
 www.arconet.pl

**Uab „Senuku Prekybos
 Centras” Garantinis Servisas**
 Jonavos G. 62, LT-44192,
 Kaunas, Lithuania
 Tel.: +370 37 212 146
 Tex.: +370 37 212 165
 garrem@senukai.lt
 www.senukai.lt

Garantiebedingungen

Der Verkäufer gewährt dem Kunden eine Garantie auf das Produkt in der Länge von 24 Monaten nach der Übernahme des Produktes durch den Käufer. Die Garantie wird zu den unten genannten Bedingungen gewährt. Die Garantie bezieht sich auf die Artikel, die dem Verbraucher zur in der entsprechenden Betriebsanleitung genannten Nutzung verkauft worden sind. Die Rechte aus der Mängelhaftung (Be standung) kann der Käufer direkt beim Verkäufer geltend machen, bei dem das Produkt gekauft wurde, oder in der unten genannten autorisierten Servicestelle. Der Käufer ist verpflichtet, die Be standung ohne unnötigen Verzöger getund zu machen, so dass sich der Mangel nicht verschlechtert, spätestens bis Ende der Garantiefrist. Der Käufer ist verpflichtet, bei der Be standung Hilfe beim Prüfen des Bestehens des be standenen Mangels zu leisten. Zur Be standung können nur komplette und aus hygienischen Gründen auch saubere Produkte angenommen werden. Wenn die Be standung gerechtfertigt ist, verlängert sich die Garantiezeit um die Zeit von der Geltendmachung der Be standung bis zum Moment der Übernahme des reparierten Produktes durch den Käufer oder bis zum Moment, wenn der Käufer nach Be endigung der Reparatur verpflichtet ist, das Produkt zu übernehmen. Der Käufer ist verpflichtet, sein Recht zur Be standung nachzuweisen (Kaufbeleg, Garantiechein, Beweis über die Inbetriebnahme des Produktes...).

Die Garantie bezieht sich vor allem nicht auf:

■ Mängel, auf die Rabatt gewährt worden ist ■ Verschleiß und Beschädigung durch die übliche Benutzung des

Produktes ■ Beschädigung des Produktes infolge unsachgemäßer oder falscher Installation, Benutzung des Produktes im Widerspruch zur Betriebsanleitung, zu den gültigen Rechtsvorschriften und den allgemein bekannten und üblichen Nutzungsmethoden, infolge der Nutzung des Produktes zu einem anderen Zweck, als für welchen das Produkt bestimmt ist ■ Beschädigung des Produktes infolge verlässlicher oder falscher Wartung ■ Beschädigung des Produktes durch Verschmutzung, Unfall oder durch höhere Gewalt (Naturkatastrophen, Brand, Eindringen von Wasser...) ■ Funktionsfehler des Produktes durch ungeeignete Qualität des Signals, ein störendes elektromagnetisches Feld usw. ■ mechanische Beschädigung des Produktes (z. B. Bruch des Knopfes, Sturz...) ■ Beschädigung durch ungeeignete Medien, Füllungen, Verbrauchsmaterial (Batterie) oder ungeeignete Betriebsbedingungen (z. B. hohe Umgebungstemperatur, hohe Feuchtigkeit des Umfelds, Erschütterungen...) ■ Beschädigung, Anpassung oder einander Eingriff in das Produkt durch die nicht berechtigten oder nicht autorisierte Person (Servicio) ■ Fälle, wenn der Käufer bei der Be standung die Berechtigung seiner Rechte nicht nachweist (wann und wo das be standene Produkt gekauft wurde) ■ Fälle, wenn sich die Angaben in den vorgelegten Belegen von den am Produkt angeführten Angaben unterscheiden ■ Fälle, wenn das be standene Produkt mit dem in den Belegen, mit denen der Käufer sein Recht auf Be standung nachweist, angeführten Produkt nicht identifiziert werden kann (z. B. Beschädigung der Produktionsnummer oder Garantieplomb des Gerätes, überschriebene Angaben in den Belegen...)

Condiciones de garantía

El vendedor proporcionará una garantía de 24 meses al comprador a partir de la recepción del producto por parte de éste. La garantía se otorga bajo las siguientes condiciones. La garantía se aplica solamente a los productos nuevos que se venden a los consumidores para el uso indicado en las instrucciones de manejo correspondientes. Los derechos de responsabilidad de defectos (reclamación) el comprador los puede aplicar, ya sea en el vendedor donde compró el producto o en el centro de servicio autorizado abajo indicado.

El comprador está obligado a evitar una reclamación sin demora justificada para hacer el deterioro del defecto, pero a más tardar a finales del periodo de garantía. El comprador está obligado a establecer las sinergias necesarias ante una reclamación para verificar la existencia del defecto reclamado. En el procedimiento de reclamación sólo se acepta el producto íntegro y limpio por razones de cumplimiento de normas de higiene. En caso de reclamaciones justificadas, el periodo de garantía se extiende por el periodo comprendido entre el momento de hecha la reclamación y el momento en que el comprador recibe el producto reparado, o a partir del momento en que el comprador está obligado a recoger el producto después de reparado. El comprador está obligado a probar su derecho a reclamar (documento de compra, hoja de garantía, componente de puesta en servicio del producto...).

La garantía no se aplica a:

■ defectos que fueron objeto de rebaja ■ desgaste y daños causados por el uso normal del producto ■ daños en el producto debido a una instalación inadecuada o incor-

recta, el uso del producto en contradicción con las instrucciones de manejo, las normas jurídicas vigentes y los patrones de uso conocidos y convencionales. Daños en el producto, debido a un uso diferente de aquel para el que fue concebido ■ daños en el producto por negligencia o mantenimiento inadecuado ■ daños en el producto causados por su contaminación, accidente y por fuerza mayor (desastres naturales, incendios, penetración de agua...) ■ defectos en el funcionamiento del producto causados por mala calidad de la señal, interferencia de campo electromagnético, etc. ■ daños mecánicos en el producto (p.ej., rotura del botón, caída...) ■ daños causados por el uso de medios inadecuados, accesorios, materiales consumibles (baterías) o condiciones de trabajo inadecuadas (tales como temperaturas ambiente elevadas, alta humedad, estremecimientos...) ■ daños, modificación o cualquier otra intervención en el producto por personas no cualificadas o no autorizadas (por el centro de servicios) ■ los casos en que el comprador no prueba la legitimidad de sus derechos a reclamar (fecha y lugar donde compró el producto reclamado) ■ los casos en que los datos en los documentos difieren de la información contenida en el producto ■ los casos en que el producto reclamado no puede ser identificado con el producto mencionado en los documentos, con los que el comprador prueba su derecho a reclamar (p.ej., datos en el número de serie o el sello de garantía del dispositivo, datos transcritos en los documentos...)

Conditions de garantie

Le vendeur accorde à l'acheteur une garantie de produit s'étalant sur 24 mois à partir de la réception du produit par l'acheteur. La garantie s'applique selon les conditions suivantes. La garantie concerne uniquement la nouvelle marchandise vendue au consommateur pour une utilisation conforme au mode d'emploi. L'acheteur peut faire valoir ses droits à la garantie des défauts (la réclamation) auprès du vendeur où il a vendu le produit ou auprès d'un des services autorisés indiqués ci-dessous. La réclamation doit être faite par l'acheteur sans tarder afin d'éviter la détérioration du défaut, avant la fin de la période de garantie au plus tard. Lors de la réclamation, la coopération de l'acheteur est nécessaire pour vérifier l'existence du défaut déclaré. Seulement un produit complet et, pour des raisons d'hygiène, propre est accepté pour la procédure de réclamation. En cas de réclamation justifiée, la période de garantie est prolongée de la période allant du moment de l'application de la réclamation jusqu'à la reprise du produit réparé par l'acheteur ou jusqu'au moment où l'acheteur doit reprendre le produit après la réalisation de sa réparation. L'acheteur doit prouver ses droits à la réclamation (la mise en justificatif d'achat, de la fiche de garantie, du certificat de la production du produit...).

La garantie ne s'applique pas notamment :

■ aux défauts donnant lieu à une promotion ■ l'usure et l'endommagement provoqués par l'utilisation courante du produit ■ l'endommagement du produit provoqué par une installation défectueuse ou incorrecte, ■ l'utilisation du produit non conforme au mode d'emploi, aux prescriptions juridiques en vigueur, et aux utilisations généralement connues et ha-

bituales, ■ l'endommagement du produit provoqué par l'usage impropre auquel celui-ci n'est pas destiné, ■ l'endommagement du produit provoqué par la négligence de l'utilisateur ou l'utilisateur incorrect, ■ l'endommagement du produit provoqué par l'encassement, l'accident ou le feu majeur (les incendies, l'invasion d'eau...) ■ les vices de fonctionnement provoqués par l'absence qualifiée de signal, les champs magnétiques interférent, etc. ■ l'endommagement mécanique du produit (p. ex. le bouton cassé, la chute...) ■ l'endommagement du produit provoqué par les médias inconvénients, la charge, le matériel de consommation (les piles) ou par les conditions de fonctionnement inconvénients (p.e., la température environnementale trop élevée, l'humidité de l'environnement important, les secousses...) ■ l'endommagement, la modification ou une autre intervention effectuée sur le produit par une personne (un service) incompetente ou non autorisée ■ les cas où l'acheteur ne prouve pas, lors de la réclamation, le bien fondé de ses droits (le lieu et le jour de son achat du produit) ■ les cas où les données figurant dans les documents présentés diffèrent de celles du produit ■ les cas où il n'est pas possible d'identifier le produit infirmé (hoja de declaración al producto figurant dans los documentos presentados por l'acheteur afin de faire valoir ses droits à la réclamation (p.e. le numéro de référence ou le plomb de garantie de l'appareil endommagé, les informations figurant dans les documents rectifiés...)

Jamstveni

Prodavatelj daje kupcu jamstvo na proizvod u trajanju od 24 mjeseca od dana primanja proizvoda kupcem. Jamstvo se daje pod sljedećim uvjetima. Jamstvo se odnosi samo na novu robu koja je prodana potrošaču u svrhu korištenja koje je navedeno u odgovarajućoj politici za opsluživanje. Prava koja proizlaze iz odgovornosti za nedostatak (reklamacija) može kupac primijediti kod prodavatelja kod kojega je kupio proizvod ili u dožar, no ne moguće autoriziranom servisu. Kupac je obavezan reklamaciju prijaviti bez suvišnog odlaganja, kako bi se izbjeglo pogoršanje nedostatka, ali najkasnije do kraja jamstvenog roka. Kupac je dužan pružiti potrebnu suradnju kod reklamacije koja je neophodna za postvpuj postojanja reklamiranog nedostaka. U reklamacijskoj proceduri prima se samo kompletni i iz razloga održavanja higijenskih propisa čist proizvod. U slučaju opravdanje reklamacije se jamstveni rok produžava u razdoblje od trenutka primjene reklamacije do trenutka primanja popravljene proizvoda kupcem ili trenutka, kada je kupac nakon okončanja popravke obavezan proizvod preuzeti. Kupac je dužan dostaviti svoja prava za reklamaciju (Kupoprodajni dokument o kupnji proizvoda, jamstveni list, dokument o upisivanju proizvoda u pogon...).

Jamstvo se ne odnosi naime na:

■ nedostatak na koje je bio pružen potpuno habanje ili oštećenje koje je nastalo normalnim korištenjem proizvoda ■ oštećenje proizvoda koje je uzrokom nestrukturalne ispravne instalacije,

korištenja proizvoda u suprotnosti sa uputom za opsluživanje, važećim pravim propisima (opće poznatim i uobičajenim načinom korištenja), iz razloga korištenja proizvoda u druge svrhe nego kojima je namijenjen ■ oštećenje proizvoda iz razloga zameranog ili neispravnog održavanja ■ oštećenje proizvoda proizrokovano njegovim upravljanjem, nezgodom ili utjecajem više sila (elementarna nepogoda, požar, prodor vode...) ■ nedostate u funkcionalnosti proizvoda koje su proizrokovane nepovoljnim kvalitetom signala, smetnjom elektromagnetičnih polja ili ■ mehaničko oštećenje proizvoda (npr. promijeljenje gumba, pad...) ■ oštećenje proizrokovano korištenjem neispravnih medija, punjivca, potrošačkog materijala (baterije) ili neopipljivim radnjem ujetima (npr. visoke temperature u okolišu, visoka vlažnost okoliša, potresi...) ■ oštećenja, prilagodbi ili drugih intervencija izvršenih na proizvodu neovlaštenim ili ne autoriziranim osobom (servisom) ■ slučajev kada kupac priklom reklamacije neke dokazati opravdanje njegovih prava (kada i gdje je kupio reklamirani proizvod) ■ slučajev kada svo prava u predloženim ispravama različite od podataka navedenih na proizvodu ■ slučajev kada proizvod nije moguće identificirati sa proizvodnom koji je naveden u dokumentima, kojima kupac dokazuje svo prava za reklamaciju (npr. oštećenje proizvodnog broja ili jamstvena plomba uređaja, prepisani podaci u dokumentima...)

Condizioni di garanzia

Il Venditore garantisce il prodotto per il periodo di 24 mesi dalla presa in consegna del prodotto da parte dell'Acquirente. La garanzia è concessa alle condizioni citate in seguito. La garanzia si riferisce solo alla merce nuova, venduta all'utente ai fini di utilizzo in modo normale e relativo manuale d'uso. L'Acquirente può far valere i diritti per la responsabilità per difetti (il reclamo) o presso il Venditore, presso il quale il prodotto è stato comprato, o in un Centro di Assistenza autorizzato indicato sotto. L'Acquirente è tenuto a far valere il reclamo senza indugio, affinché non avvenga il peggioramento del difetto, e comunque entro e non oltre la scadenza del termine di garanzia. Presentando il reclamo, l'Acquirente è tenuto a collaborare in modo necessario ai fini della verifica dell'esistenza del difetto reclamato. Nella procedura del reclamo viene ammesso solo un prodotto completo e pulito a garanzia delle norme sull'igiene. Nel caso di un reclamo giustificato, il termine di garanzia viene prolungato del periodo che è trascorso dal momento della presentazione del reclamo al momento della presa in consegna, da parte dell'Acquirente, del prodotto riparato o al momento in cui l'Acquirente è tenuto a ritirare il prodotto alla fine della riparazione. L'Acquirente è tenuto a dimostrare il proprio diritto a presentare il reclamo (il documento di acquisto del prodotto, il certificato di garanzia, un documento attestante la messa del prodotto in funzione...).

Non sono coperti dalla garanzia soprattutto:

■ difetti per i quali è già stato concesso uno sconto ■ il logoramento e il danneggiamento del prodotto, provocati dal suo uso abituale ■ il danneggiamento del prod-

to in seguito ad un'installazione scorretta o non professionale, all'uso del prodotto contrario al manuale d'uso, alle norme giuridiche valide e generalmente conosciute e ai modi abituali d'uso, in seguito all'utilizzo del prodotto per fini diversi da quelli previsti ■ il danneggiamento del prodotto in seguito a una manutenzione trascurata o scorretta ■ il danneggiamento del prodotto provocato dal suo imbrattamento, da un incidente, o dovuto a forza maggiore (una calamità naturale, un incendio, un'infiltrazione d'acqua...) ■ difetti alla funzionalità del prodotto, provocati dalla qualità inadatta del segnale, da un campo elettromagnetico di disturbo, ecc. ■ il danneggiamento meccanico del prodotto (p.e. lo staccamento di un pulsante, la caduta del prodotto a terra...) ■ il danneggiamento provocato dall'utilizzo di supporti, refill o materiale di consumo (batterie) inadatti, oppure dalle condizioni di esercizio inadatte (p.e. un'elevata temperatura circostante, un'elevata umidità dell'ambiente, eventuali urti...) ■ il danneggiamento, la modifica o un altro intervento effettuato da una persona (centro di assistenza) non autorizzata o non abilitata ■ i casi in cui l'Acquirente, presentando il reclamo, non dimostra la fondatezza dei propri diritti (quando e dove egli ha acquistato il prodotto reclamato) ■ i casi in cui i dati nei documenti esibiti differiscono da quelli indicati sul prodotto ■ i casi in cui il prodotto reclamato non può essere identificato con il prodotto indicato nei documenti con i quali l'Acquirente dimostra il suo diritto al reclamo (p.e. il danneggiamento del numero di fabbricazione oppure del sigillo di garanzia dell'apparecchio, dati trascritti nei documenti...)

Garantievoorwaarden

De verkoper geeft de eindgebruiker een garantie van 24 maanden, af het product vanaf de dag van de aankoop. Deze garantie is geldig onder de volgende voorwaarden. Garantie is alleen van toepassing op nieuwe goederen die aan de consument zijn verkocht met als doel deze te gebruiken in overeenstemming met de gebruiksaanwijzing en het doel waarvoor ze gemaakt zijn. De eindgebruiker kan alleen aanspraak maken op de garantie bij de verkoper waar hij het product heeft gekocht, bij een hieronder vermeld, geautoriseerd servicecentrum. De eindgebruiker is verplicht om het product zo snel mogelijk, maximaal voor het einde van de garantieperiode, terug te sturen om te voorkomen dat het defect verder verslechtert. De eindgebruiker moet in geval van reparatie binnen de garantieperiode meewerken aan het documenteren van het geconstateerde defect. Alleen complete artikelen die volgens de hygiënische voorschriften zijn gereinigd, kunnen ter reparatie worden aangenomen. Indien het product voor reparatie in aanmerking komt, wordt de garantieperiode verlengd met de periode vanaf het moment dat de reparatie is aangevaard tot het moment dat de eindgebruiker het gerepareerde product weer in ontvangst neemt of wanneer de eindgebruiker het na afronzing van de reparatie verplicht in ontvangst dient te nemen. De eindgebruiker is verplicht om zijn recht op reparatie te bewijzen (aankoopbon, garantiebewijs, bewijs van inbruikname van product...).

De garantie vervalt indien er sprake is van:

■ defecten product waarop normaal is gegeven ■ slijtage of defecten als gevolg van kort gebruik ■ defecten als gevolg van oneigenlijk of verkeerd gebruik, van gebruik

dat niet in overeenstemming met de gebruiksaanwijzing, geldende wettelijke voorschriften en algemeen bekende en normale manieren van gebruik is of van gebruik voor andere doeleinden dan voor het product zijn voorgeschreven ■ schade aan het product als gevolg van verwaarloosd of onjuist onderhoud ■ schade aan het product als gevolg van het gebruik aan reinigen, ongevallen en externe oorzaken (rampen, brand, overstroming...) ■ defecten in de functies van het product als gevolg van onjuiste netspanning, storing van een elektromagnetisch veld, etc. ■ mechanische defecten aan het product (bijv. afbreken van de knoppen, val...) ■ schade als gevolg van het gebruik van ongeschikte media, vullingen, vulling (batterijen) of ongeschikte operationele omstandigheden (bijv. hoge omgevingstemperatuur, zeer vochtige omgeving, aardbevingen...) ■ schade of reparatie van andere ingrepen die door niet-bevoegde of niet-geautoriseerde personen (of servicecentra) is geweest het product zijn gedaan ■ gevallen waarin de eindgebruiker bij een verzoek tot reparatie binnen de garantieperiode niet bewijst dat hij daar recht op heeft (wanneer en waar hij het teruggeestuurde product heeft gekocht) ■ gevallen waarin de gegevens op de overlegde documenten verschillen van de gegevens die op het product vermeld worden, ■ gevallen waarin het teruggeestuurde product niet geïdentificeerd kan worden aan de hand van het product dat vermeld wordt in de documenten waarmee de eindgebruiker zijn recht op reparatie binnen de garantieperiode uitoetend bijv. beschadigde serienummers of garantiezegel, veranderde gegevens in de documenten...)

Заполняется продавцом.

Название:

Тип:

Серийный номер изделия

В случае ремонта заполняется сервисной организацией.

Дата обращения в сервисный центр:

Число: Месяц: Год: 20

Дата принятия в ремонт:

Число: Месяц: Год: 20

Причина неисправности:

A termék azonosításra alkalmas részeinek meghatározása [amennyiben alkalmazható]:

Номер документа, подтверждающего продажу:

Дата покупки [ввода в эксплуатацию]:

Число: Месяц: Год: 20

Печать продавца:

Способ ремонта:

Дата возврата изделия обратно заказчику:

Число: Месяц: Год: 20

Новый гарантийный срок – продлен на срок проведения ремонта:

Число: Месяц: Год: 20

Печать сервисной организации:

Авторизованные сервисные центры

AO «FAST ČR»

Чernoкостелецка 1621
251 01 Ржичаны
Чешская Республика
Тел.: +420/323 204 120
Факс: +420/323 204 121
servis.praha@fastcr.cz
www.fastcr.cz

AO «FAST ČR»

Цейл 31
602 00 Брно
Чешская Республика
Тел.: +420/531 010 295
Факс: +420/531 010 296
servis.brno@fastcr.cz
www.fastcr.cz

OOO «FAST Plus»

На Пантох 18
831 06 Братислава
Словацкая Республика
Тел.: +421/2/49 105 854
Факс: +421/2/49 105 859
servis@fastplus.sk
www.fastplus.sk

Авторизованные сервисные центры

Fast Hungary Kft.

Dulácska u. 1/a.
H-2045 Törökbálint
Magyarország
Тел.: +36/ 23 330 905
Fax: +36/ 23 330 827
info@fasthungary.hu
www.fasthungary.hu

Arconet sp. z o.o.

W celu znalezienia
najbliższego serwisu
prosimy zadzwonić:
0801 44 33 22
Lub odwiedzić stronę
internetową:
www.arconet.pl

Uab „Senukai Prekybos

Centras“ Garantinis Servisas
Jonavos G. 62, LT-44192,
Kaunas, Lithuania
Тел.: +370 37 212 146
Тех.: +370 37 212 165
garrem@senukai.lt
www.senukai.lt

Продавец предоставляет покупателю гарантию на товар в течение 24 месяцев с момента получения товара покупателем. Гарантия предоставляется при соблюдении следующих условий. Гарантия распространяется только на новый товар, проданный потребителю для целей использования, указанных в соответствующей инструкции по эксплуатации. Покупатель имеет право обратиться с претензией, связанной с ответственностью за некачественный товар (рекламацией), непосредственно к продавцу, у которого был приобретен товар, либо в авторизованный сервисный центр, указанный ниже. Покупатель обязан предъявить рекламацию без необоснованной задержки, чтобы избежать ухудшения неисправности, но не позднее, чем до конца истечения гарантийного срока. Покупатель обязан при решении рекламации оказывать содействие, необходимое для проверки наличия заявленного дефекта. В рамках процедуры рассмотрения жалоб принимается только комплектный и, в целях соблюдения гигиенических правил, чистый товар. В случае если претензия является обоснованной, гарантийный срок продлевается на период с момента принятия товара для проведения гарантийного ремонта изделия по момент получения отремонтированного товара покупателем, либо по момент, когда покупатель обязан получить товар после проведения гарантийного ремонта. Покупатель обязан предъявить документы, подтверждающие его право на проведение гарантийного ремонта (документ, подтверждающий покупку, гарантийный талон, документ о вводе в эксплуатацию ...).

Гарантийные обязательства на товар, главным образом, не распространяются на:

■ недостатки, на которые была предоставлена скидка ■ износ и повреждения, вызванные обычным использованием изделия ■ повреждения изделия в результате неспециализированной или неправильной установки и монтажа, использования изделия в противоречии с Инструкцией по эксплуатации, действующим законодательством и общеизвестными и обычными способами использования, в связи с использованием товара для других целей, чем те, для которых он предназначен ■ повреждения изделия, связанные с пренебрежением или неправильным техническим обслуживанием ■ повреждения изделия, вызванные его загрязнением, аварией и форс-мажорными обстоятельствами (стихийными бедствиями, пожаром, попаданием воды ...) ■ неисправности изделия, вызванные неадекватным качеством сигнала, помехами электромагнитного поля и т.д. ■ механические повреждения изделия (например, отломанная кнопка, падение ...) ■ повреждения, вызванные использованием неподходящих носителей, расходных материалов (батарей) или в результате ненадлежащих условий эксплуатации (напр., высокой температуры окружающей среды, высокой влажности, ударов ...) ■ повреждения, изменения или другое вмешательство в результате самостоятельного ремонта изделия или ремонта, проведенного неуполномоченным или неавторизованным лицом (сервисным центром) ■ случаи, когда покупатель не подтвердит правомерность своих прав на гарантийный ремонт (когда и где был приобретен товар, на который распространяется гарантия) ■ случаи, когда данные в предоставленных документах отличаются от информации, содержащейся на изделии ■ случаи, когда изделие, на которое заявлена рекламация, не является тождественным с изделием, указанным в документах, которыми покупатель подтверждает свое право на проведение гарантийного ремонта (напр., повреждение серийного номера или гарантийной пломбы устройства, исправление данных в документах ...)